

TECHNISCHE ANFORDERUNGEN

„König Lindwurm“

AGORA Theater

Ein Theaterstück ab 8 Jahren

Aufbauzeit : **VERSION 1** (OHNE unsere Zuschauertribüne): 2,5h
VERSION 2 (MIT gesamter Zuschauertribüne): 4,5h (+ zusätzliche AufbauhelferInnen)

Zwischen Aufbau und Aufführung: min. 1 Stunde Zeit für die Spielerin!!!

Abbauzeit: ca. 2 Stunden

Stückdauer: 60 Minuten

Bühnenmaße:

Unsere in 4 Module aufgeteilte Zuschauertribüne bietet verschiedene Möglichkeiten der Anordnung, mit unterschiedlichem Raumbedarf sowie unterschiedlicher Zuschauerkapazität. Im Anhang finden sie die **Bühnenpläne** für die verschiedenen Kombinationen.

- **VERSION 1** (OHNE unsere Zuschauertribüne): **7,20m Breite x 7,20m Tiefe x 3,50m Höhe**
- **VERSION 2** (MIT Tribüne, 4 Module): **10,50m Breite x 10,00m Tiefe x 3,50m Höhe**
- **VERSION 3** (MIT Tribüne, 3 Module): **7,50m Breite x 9,50m Tiefe x 3,50m Höhe**

Zuschauerkapazität:

Wir können die im Saal vorhandene Tribüne (ansteigende Sitzreihen) nutzen, sofern die Sichtlinien und die nötige Nähe der ZuschauerInnen gegeben sind. Bitte setzen sie sich mit uns in Verbindung und senden sie uns im Vorfeld ihren Saalplan zu!

- **VERSION 1** (OHNE unsere Zuschauertribüne) : **100 Kinder** (8- 13 Jahre) **plus BegleiterInnen**
- **VERSION 2** (4 Tribünenmodule + 1. Reihe Bänke): **80 Kinder** (8-13 Jahre) ODER **60 Kinder** (8- 13 Jahre) **mit Begleitpersonen** ODER **57 Erwachsene**
- **VERSION 3** (3 Tribünenmodule + 1. Reihe Bänke): **70 Kinder** (8-13 Jahre) ODER **50 Kinder** (8- 13 Jahre) **mit Begleitpersonen** ODER **52 Erwachsene**

Durch den Veranstalter zu stellen:

- Für den Aufbau:

- **VERSION 1 (OHNE unsere Tribüne) : 1 Saaltechniker + 1 HelferIn**
- **Versionen MIT unserer Tribüne: 1 Saaltechniker + min. 2-3 kompetente HelferInnen**
zum Be,- und Entladen, Auf,- und Abbauen der Tribüne

- Lichttechnik:

- **16A Starkstromanschluß, Zuleitung**
- **8 Versätze am Boden in Bühnennähe**
- **4 x PC 1KW mit Torblenden, 2x Quartz 1KW**
- **3 kleine Stative, 3m**
- **Schuko- Verlängerungen**

Nach Absprache bringen wir unsere eigene Lasteinheit, Scheinwerfer, Verlängerungen und Stative mit.

- Saal Anforderungen:

- **Ein verdunkelbarer Saal.**
- **Idealerweise schwarzer Aushang.**
- **Idealerweise eine Bühnenfläche mit schwarzem Tanzboden.**
- **WICHTIG: Der Feueralarm im Saal sollte während der Vorstellung AUSGESCHALTET sein, da zum Schluß des Stückes eine Eisfontäne (Pyrotechnik, für Innenräume zugelassen) gezündet wird.**

- Sonstiges:

- **Eine Garderobe/ Umzugsmöglichkeit mit Spiegel und Wasseranschluss für die Spielerin.**

VERSION 1: reine Spielfläche (ohne unsere Zuschauertribüne)

Zuschauerkapazität: 100 Kinder plus Begleitpersonen

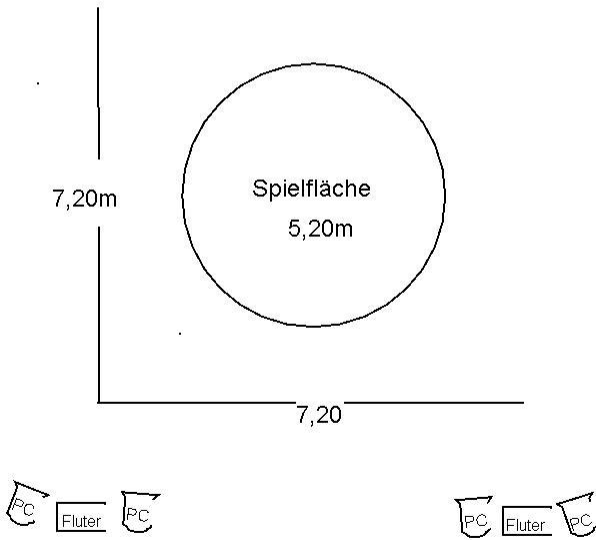

VERSION 2: Zuschauertribüne, 4 Module + 3 Bänke

Zuschauerkapazität: 80 Kinder oder
70 Kinder plus Begleitpersonen oder
57 Erwachsene

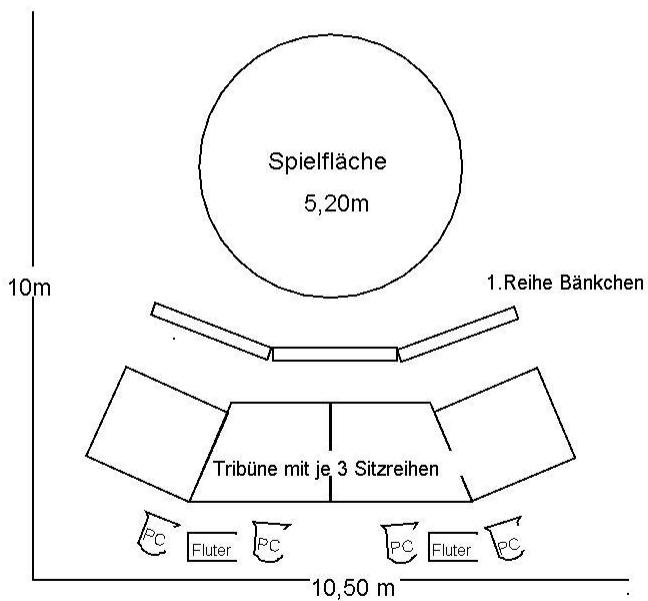

VERSION 2: Zuschauertribüne, 4 Module + 3 Bänke

Zuschauerkapazität: 80 Kinder oder
70 Kinder plus Begleitpersonen oder
57 Erwachsene

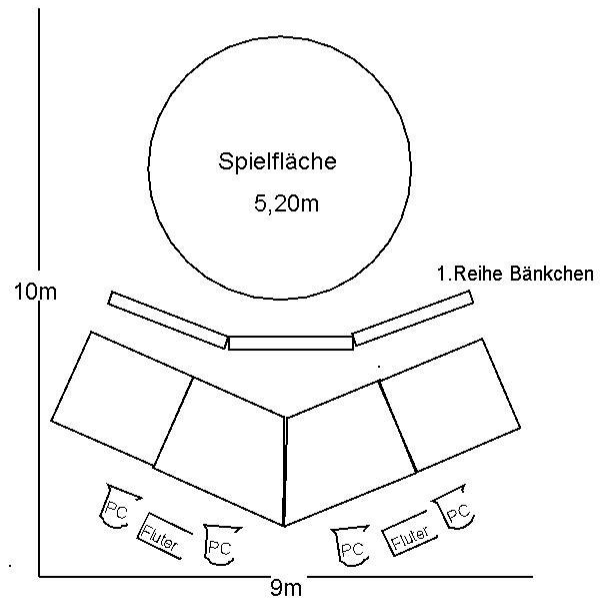

Voraussetzung : Fluchtweg über die Bühne oder Seitlich möglich

KÖNIG LINDWURM AGORA- Theater Bühnenplan mit möglichen Anordnungen der Tribünenelemente

VERSION 3: Zuschauertribüne, 3 Module+ 3 Bänke

Zuschauerkapazität: 70 Kinder oder
50 Kinder plus Begleitpersonen oder
52 Erwachsene

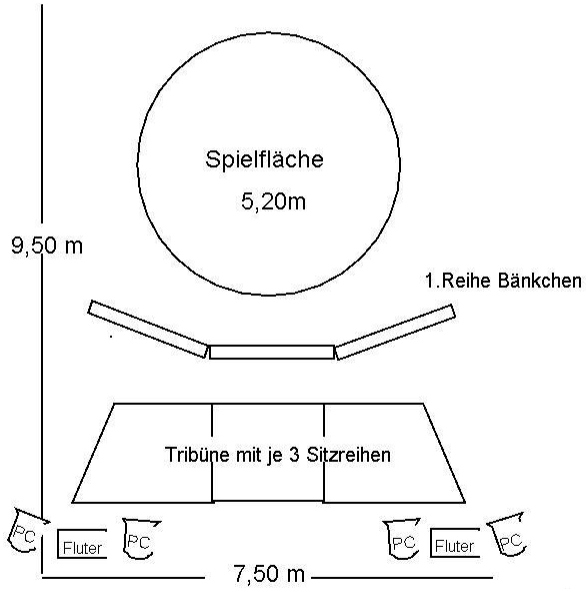

VERSION 3: Zuschauertribüne, 3 Module+ 3 Bänke

Zuschauerkapazität: 70 Kinder oder
50 Kinder plus Begleitpersonen oder
52 Erwachsene

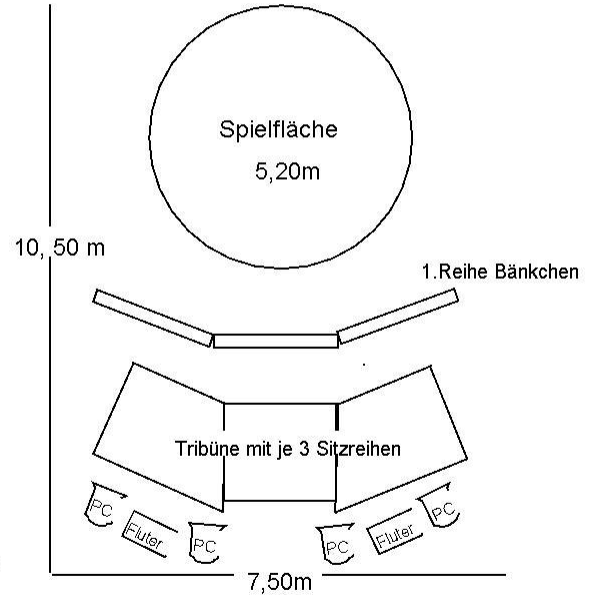

Vorraussetzung : Fluchtweg über die Bühne oder Seitlich möglich